

005 5 CANAPÉ, APPARTEMENT LE CORBUSIER



1934
LE CORBUSIER
Intégré à la Collection Le Corbusier®, Pierre Jeanneret®, Charlotte Perriand®
Cassina iMaestri Collection

ENG Comfortable, contemporary lines set apart this sofa designed by Le Corbusier for his Paris apartment, where the original model is still preserved, and that inspired the lengthy re-edition process carried out by Cassina. In 1974, Charlotte Perriand collaborated in the first reworking of the original, in one size only, with chrome finish. Over the years, the finishes have been expanded and the sizes modified. The comfortable, elegant structure is dominated by the feather-filled cushions that form the backrest and seat, supported by an instantly recognizable metal base available in the seven collection colours. The current two- or three-seat edition comes with leather or fabric upholstery. This model is part of the Le Corbusier®, Pierre Jeanneret®, Charlotte Perriand® Collection.

ITA Linee contemporanee e confortevoli per il divano disegnato da Le Corbusier per il suo appartamento di Parigi, dove ancora oggi si conserva il modello autentico che ha ispirato il lungo processo di riedizione compiuto da Cassina. La prima rivisitazione dell'originale fu realizzata nel 1974 con la collaborazione di Charlotte Perriand, con una proposta in un'unica dimensione con finitura cromata. Negli anni le finiture sono state diversificate e le dimensioni modificate. La struttura comoda ed elegante è dominata da cuscini in piuma a formare lo schienale e la seduta, sostenuti da una base metallica di grande riconoscibilità declinata nei sette colori della collezione. L'attuale edizione con due o tre posti è disponibile con rivestimento in pelle o tessuto. Il modello è integrato nella Collezione Le Corbusier®, Pierre Jeanneret®, Charlotte Perriand®

FRA Des lignes contemporaines et confortables pour le canapé dessiné par Le Corbusier pour son appartement parisien, où se trouve encore aujourd'hui le modèle authentique qui a inspiré le long processus de rééditions accompli par Cassina. La première réinterprétation de l'original est effectuée en 1974 avec la collaboration de Charlotte Perriand, pour le proposer en une seule dimension avec une finition chromée. Ses finitions seront par la suite diversifiées et ses mesures agrandies. La structure pratique et élégante comprend des coussins en plumes qui forment le dossier et l'assise. La base métallique très reconnaissable est déclinée dans les sept couleurs de la collection. L'édition actuelle à deux ou trois places est disponible avec revêtement en cuir ou en tissu. Il est intégré à la Collection Le Corbusier®, Pierre Jeanneret®, Charlotte Perriand®.

DE Moderne und behagliche Linien für das Sofa, das Le Corbusier für seine Wohnung in Paris entworfen hat, wo sich noch heute das Originalmodell befindet, das den Prozess der Neuauflagen durch Cassina inspiriert hat. Die erste Neuauflage des Originals wurde 1974 in Zusammenarbeit mit Charlotte Perriand herausgebracht mit einer Version in nur einer Größe und mit verchromter Oberfläche. Im Laufe der Jahre sind weitere Oberflächen hinzugekommen und die Maße wurden verändert. Das bequeme und elegante Gestell wird von den Kissen mit Daunenfüllung dominiert, die die Rückenlehne und die Sitzfläche bilden und auf einem Metallgestell mit hohem Wiedererkennungswert aufliegen, das in den sieben Farben der Kollektion erhältlich ist. Die aktuelle Auflage in der Ausführung als Zweisitzersofa oder Dreisitzersofa ist mit Lederbezug oder Stoffbezug verfügbar. Das Modell ist Teil der Kollektion Le Corbusier®, Pierre Jeanneret®, Charlotte Perriand®.

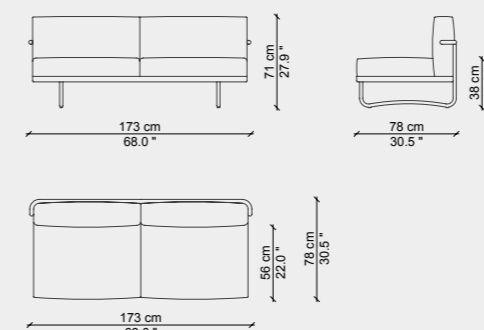

005 6

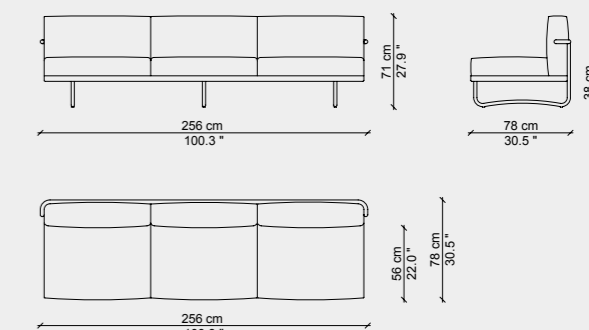

005 8

FINISHES - FINITURE - FINITIONS - AUSFÜHRUNGEN

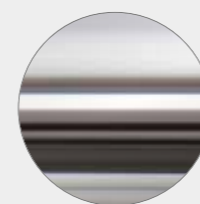

Chrome
Cromato
Chromé
Verchromt

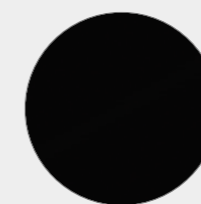

Black enamel
Verniciato nero
Vernie noir
Schwarz lackiert

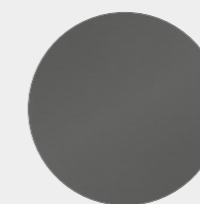

Grey enamel
Verniciato grigio
Vernie gris
Grau lackiert

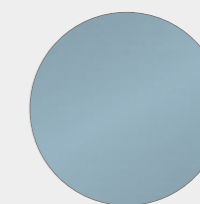

Light blue enamel
Verniciato azzurro
Vernie bleu
Hellblau lackiert

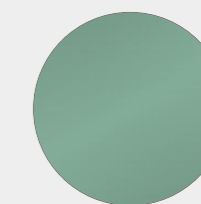

Green enamel
Verniciato verde
Vernie vert
Grün lackiert

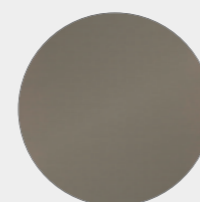

Taupe enamel
Verniciato fango
Vernie taupe
Schlamm lackiert

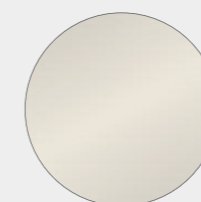

Ivory enamel
Verniciato avorio
Vernie ivoire
Elfenbein lackiert

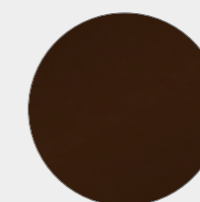

Brown enamel
Verniciato marrone
Vernie marron
Braun lackiert

ENG STRUCTURE Frame in tubular steel. Finishes: polished chrome or painted in colors: black, grey, light blue, mud, green, ivory or brown. CUSHION PADDING Variable density polyurethane foam. UPHOLSTERY Fabric or leather. BASE In steel angle bar, with chrome finish or painted in the price list colors. INTERNAL FRAME In

ITA STRUTTURA Telaio in tubolare d'acciaio. Finiture: cromato lucido o verniciato nei colori nero, grigio, azzurro, fango, verde, avorio e marrone. IMBOTTITURA CUSCINI Poliuretano espanso a densità differenziata. RIVESTIMENTO Tessuto o pelle. BASAMENTO In acciaio profilato angolare cromato o verniciato nei

FRA STRUCTURE Cadre en tube d'acier. Finitions: chrome poli ou peint dans les couleurs suivantes : noir, gris, bleu clair, boue, vert, ivoire et marron. REMBOURRAGE DES COUSSINS Mousse polyuréthane à densité différenciée. REVÊTEMENT Tissu ou cuir. PIÈTEMENT Profilé d'angle en acier, chromé ou peint dans les

DE GESTELL Rahmen aus Hohlprofil aus Stahl. Oberflächen: Chrom glänzend oder mit Lackierung in den Farben Schwarz, Grau, Hellblau, Schlamm Braun, Grün, Elfenbein und Braun. KISSEN FÜLLUNG PU-Schaum mit unterschiedlicher Dichteverteilung. BEZUG Stoff oder Leder. UNTERGESTELL Aus Winkelprofil

steel painted black with elastic webbing. FEET In black plastic.

colori indicati a listino. TELAIO INTERNO In acciaio verniciato di colore nero dotato di cinghiatura elastica. PIEDINO In materiale plastico nero.

couleurs figurant dans la liste des produits. CADRE INTERNE En acier peint en noir, équipé de sangles élastiques. EMBOUITS En matière plastique noire.

aus Stahl verchromt oder mit Lackierung in den Farben nach Preisliste. INNENRAHMEN Aus Stahl mit Lackierung in Schwarz, mit elastischen Gurten. FUSS Aus schwarzem Kunststoff.

IDENTIFYING MARKS AND PRODUCTION NUMBERS
 MARCHIATURE IDENTIFICATIVE E NUMERI DI PRODUZIONE
 MARQUAGE D'IDENTIFICATION ET NUMÉROS DE PRODUCTION
 IDENTIFIZIERUNG VON MARKEN UND PRODUKTIONSNUMMERN

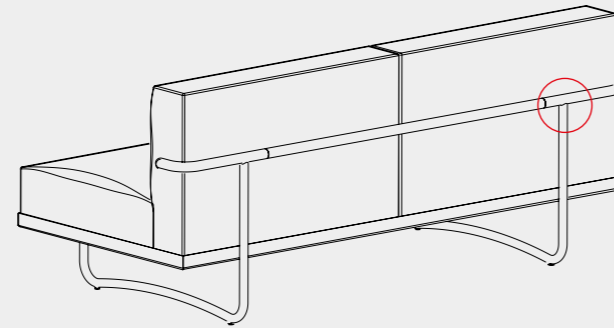

Cassina  LC
 PJ
 CP N°..... *Le Corbusier*®

				CERTIFICATIONS - CERTIFICAZIONI - CERTIFICATIONS - ZERTIFIKATE	
● 47% Metal ● 22% Rubber and foam	● 22% Upholstery ● 9% Fiber	BIFMA	GREENGUARD pending	